

Abmessungen			Allgemein-toleranzen DIN ISO 2768-mK	ISO 128	Rohabmessung:	
			Datum	Name	Material:	
			Erstellt 03.06.2019	W.Dilling	Gewicht (g):	
			Freig.		Benennung:	
					EBS-PurePower V3 Rahmenakku Höhe 96 mm	
					Artikelnummer:	Status
						Format A3
					Revision	Blatt / von
						1 / 7
Rev	Änderung	Datum	Name	Maßstab: 1:5		

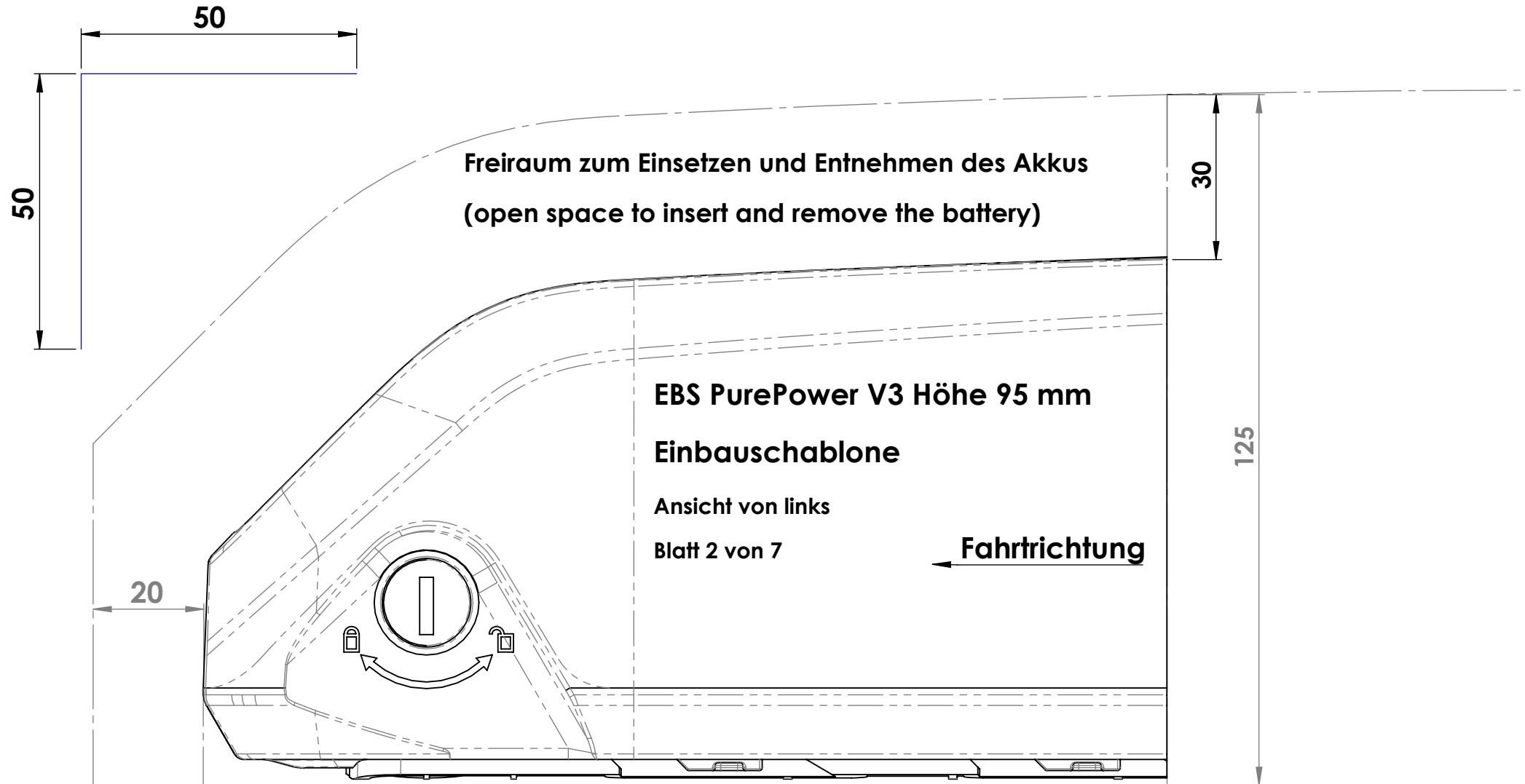

**Drucken Sie die Schablone im Maßstab 1:1 und prüfen Sie die Kontrollmaße 50mm in x und Y-Richtung**



Drucken Sie die Schablone im Maßstab 1:1 und prüfen Sie die Kontrollmaße 50mm in x und Y-Richtung

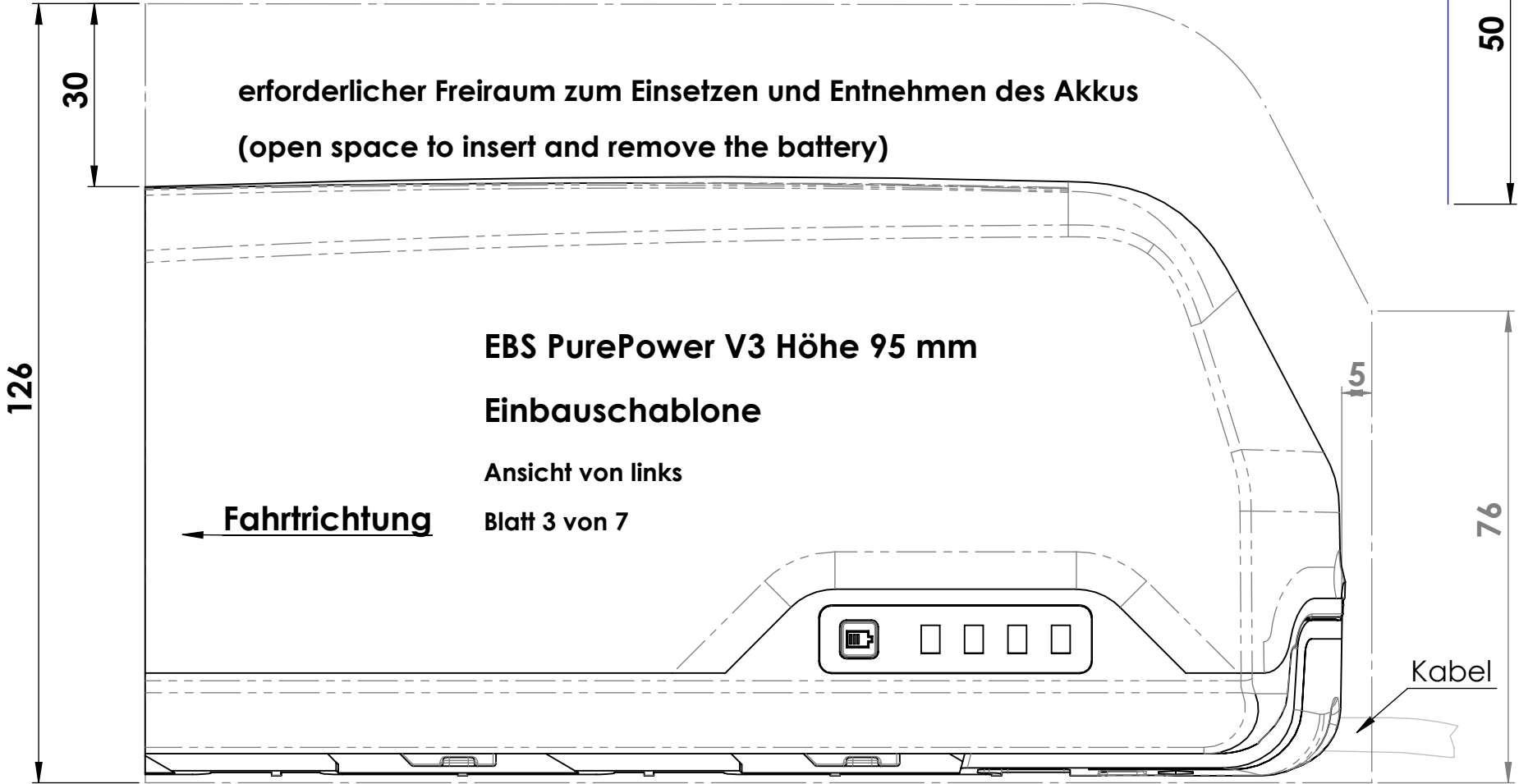
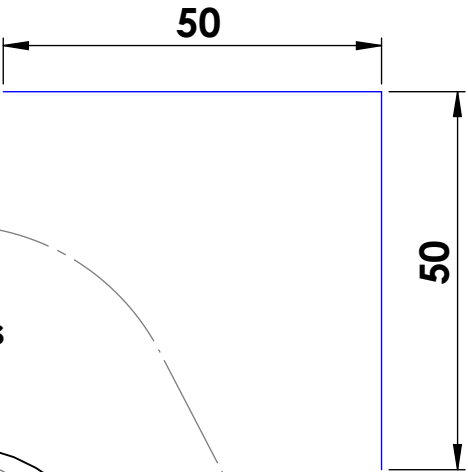

Schablone zur Kontrolle der Befestigungspunkte am Rahmenrohr für EBS-  
PurePower V3 Rahmen Akku mit langer Schiene  
Gesamtlänge 368 mm (zzgl. 20mm Freiraum zur Entnahme des Akkus)

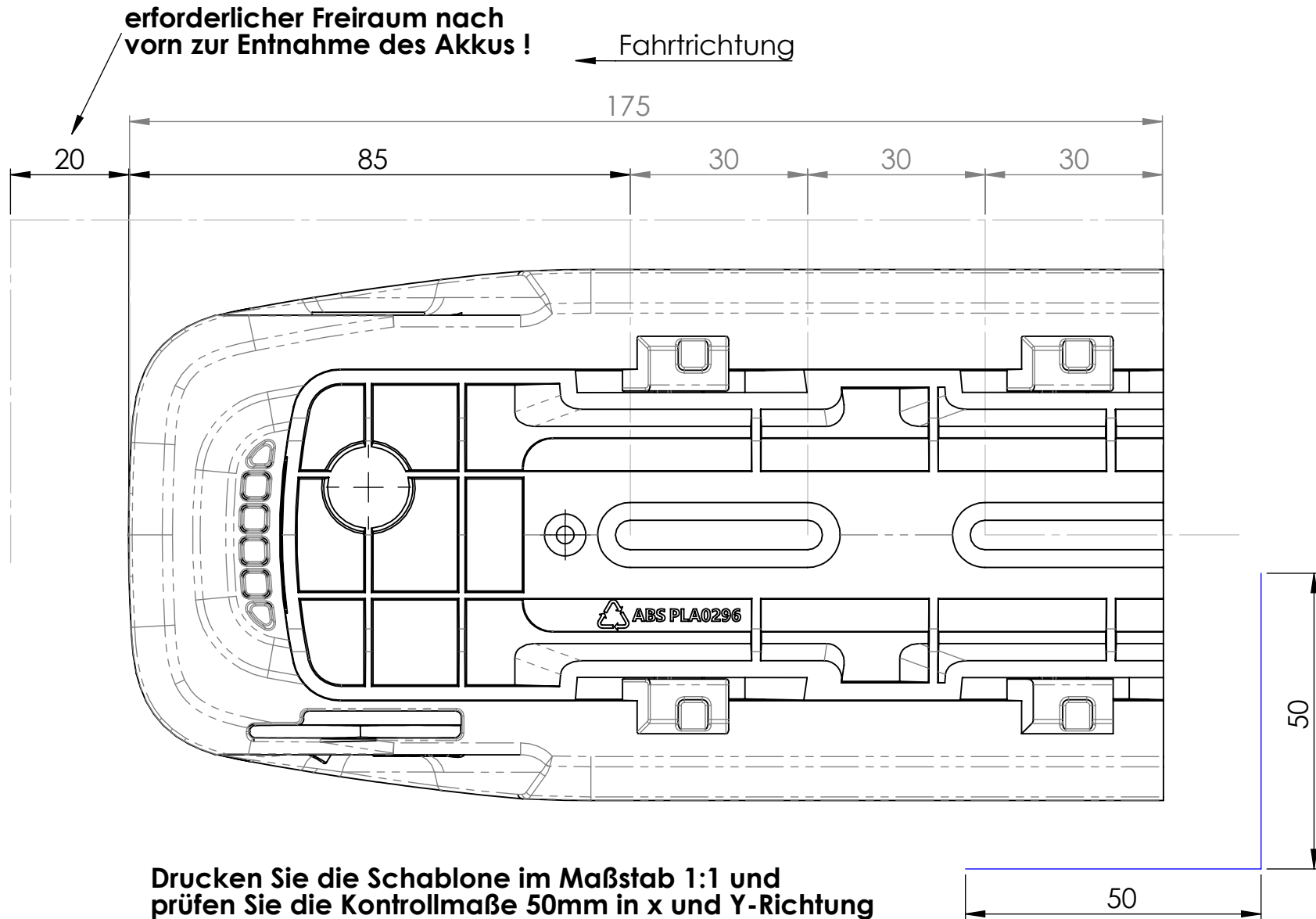

Schablone zur Kontrolle der Befestigungspunkte am Rahmenrohr für EBS-  
PurePower V3 Rahmen Akku mit langer Schiene  
Gesamtlänge 368 mm (zzgl. 20mm Freiraum zur Entnahme des Akkus)

Blatt 5 von 7

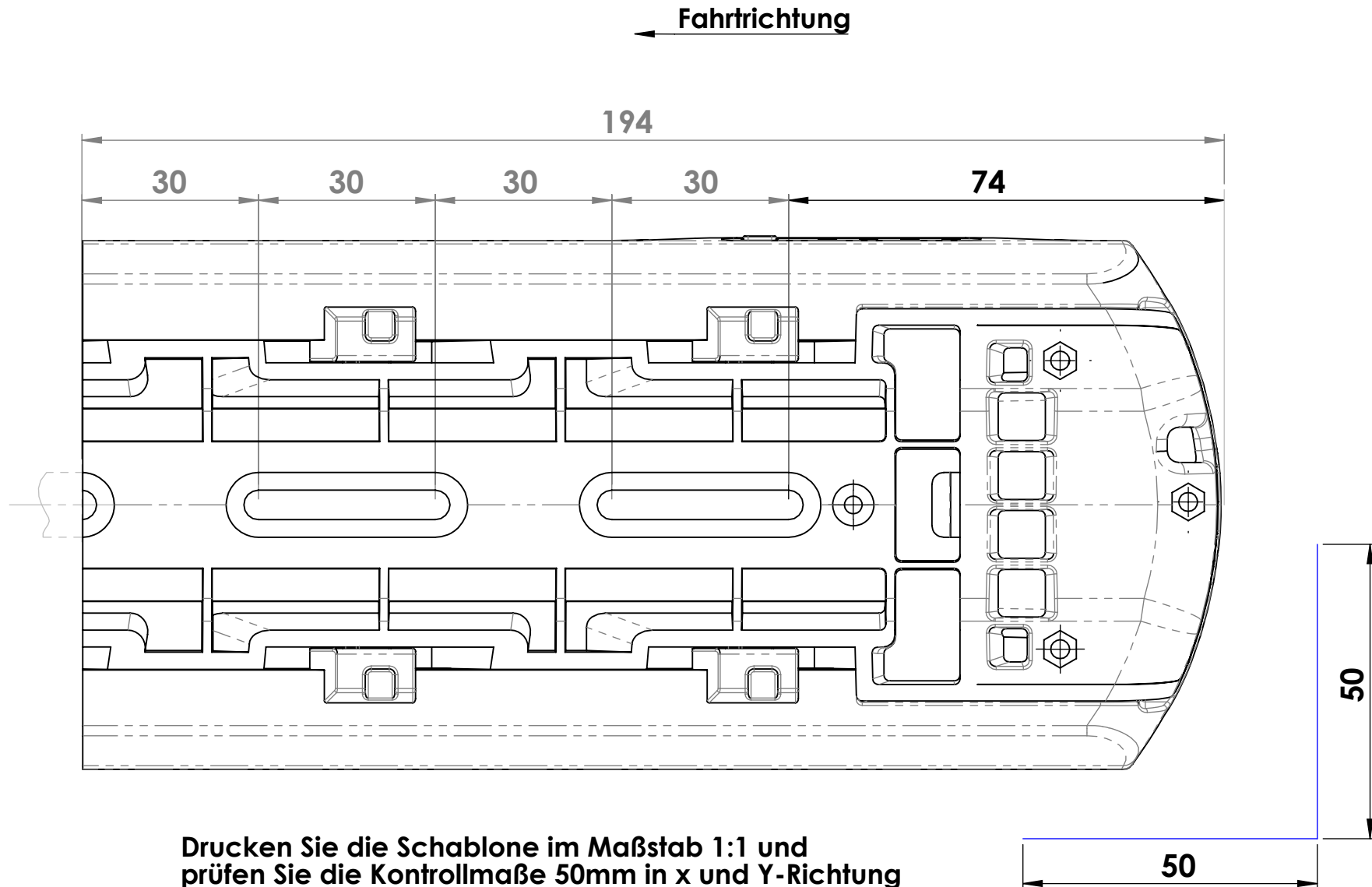

Drucken Sie die Schablone im Maßstab 1:1 und  
prüfen Sie die Kontrollmaße 50mm in x und Y-Richtung

**Drucken Sie die Schablone im Maßstab 1:1 und  
prüfen Sie die Kontrollmaße 50mm in x und Y-Richtung**

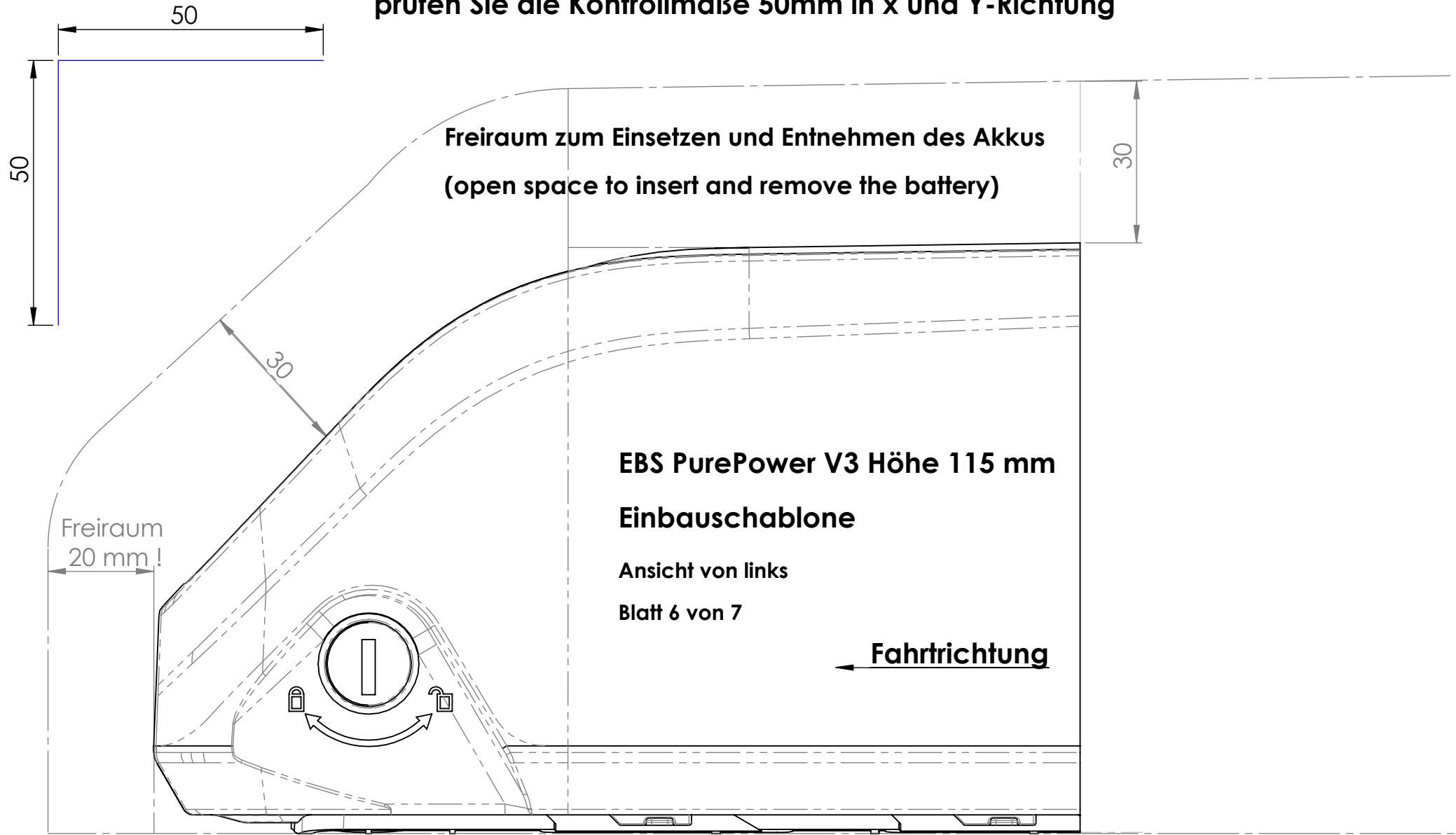

50

**Drucken Sie die Schablone im Maßstab 1:1 und  
prüfen Sie die Kontrollmaße 50mm in x und Y-Richtung**

50

**Freiraum zum Einsetzen und Entnehmen des Akkus  
(open space to insert and remove the battery)**

30

**EBS PurePower V3 Höhe 115 mm**

**Einbauschablone**

**Ansicht von links**

**Blatt 7 von 7**

115

**Fahrtrichtung**

